

A stage with several spotlights in red and blue, illuminating the scene. The background is dark, and the spotlights create a dramatic atmosphere. The text is overlaid on the center of the image.

DIE BÜHNE GEHÖRT IHNEN!
MARKEN. EINFACH. BESSER. WAHRNEHMEN.



PM
MILK CHOCOLATE
HAZELNUT & ALMONDS
Tablet 100g
CHF 12.50

SPECIAL OFFER
BUY 2 GET 3
(1 FOR FREE)
CHF 25.00
PER 2 FOR CHF 11.00

MILK HAZELNUT
Clear Tablet 100g
CHF 12.50

SPECIAL OFFER
BUY 2 GET 3
(1 FOR FREE)
CHF 25.00
PER 2 FOR CHF 11.00

DARK
Clear Tablet 100g
CHF 12.50

DARK HAZELNUT
Clear Tablet 100g
CHF 12.50

BÜHNE FREI

MARKEN. EINFACH. BESSER. WAHRNEHMEN.

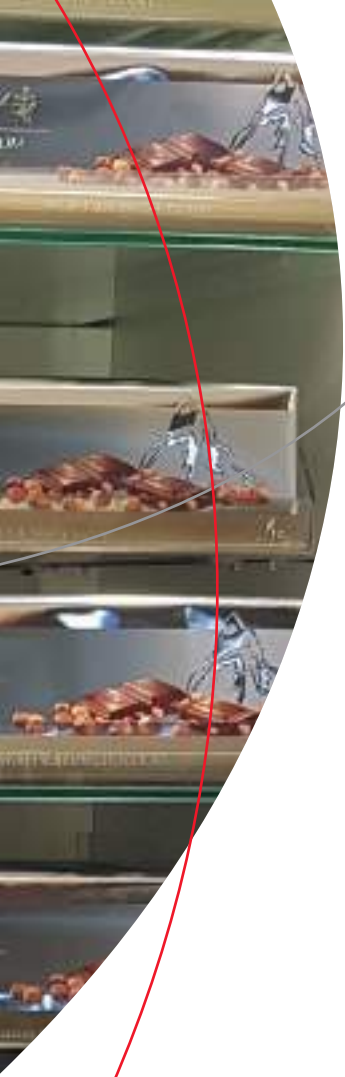

DER POINT OF SALE IST IHRE BÜHNE

Herzlich Willkommen! Wir laden Sie ein! Wir möchten Ihnen auf den folgenden Seiten zeigen, wie Sie sich und Ihre Marke bestmöglich präsentieren können. Nutzen Sie Ihre Möglichkeiten, denn davon haben Sie so viele - Sie müssen sie nur entdecken. Und dafür sind wir da! Wir unterstützen Sie darin, die beste Lösung für Ihr Produkt oder Ihre Marke zu finden. Sei es durch eine besondere Platzierung oder dadurch, dass wir Ihnen zeigen, wie Sie Ihren Regalplatz noch effizienter nutzen können. Bauen Sie Ihre **Kategorie-Kompetenz** aus und stärken Sie Ihre Listung im Handel. Nehmen Sie **Kontakt zu den Shoppern** auf und **verbessern Sie Ihr Markenimage**. Wir stehen an Ihrer Seite und beraten und unterstützen Sie.

Unser Team steht Ihnen auch persönlich zur Verfügung.
Rufen Sie uns an oder schreiben Sie uns:

+41 (0)71 760 07 07

info@kuehnis-solutions.ch





HIER IST WAS FÜR SIE DRIN!

Visibility	Seite 06–Seite 11
Systemtray	Seite 12–Seite 19
Ready to shelf	Seite 20–Seite 23
Da ist mehr drin	Seite 24–Seite 27
Finden ohne Suchen	Seite 28–Seite 31
Platz da	Seite 32–Seite 35
Genial digital	Seite 36–Seite 39

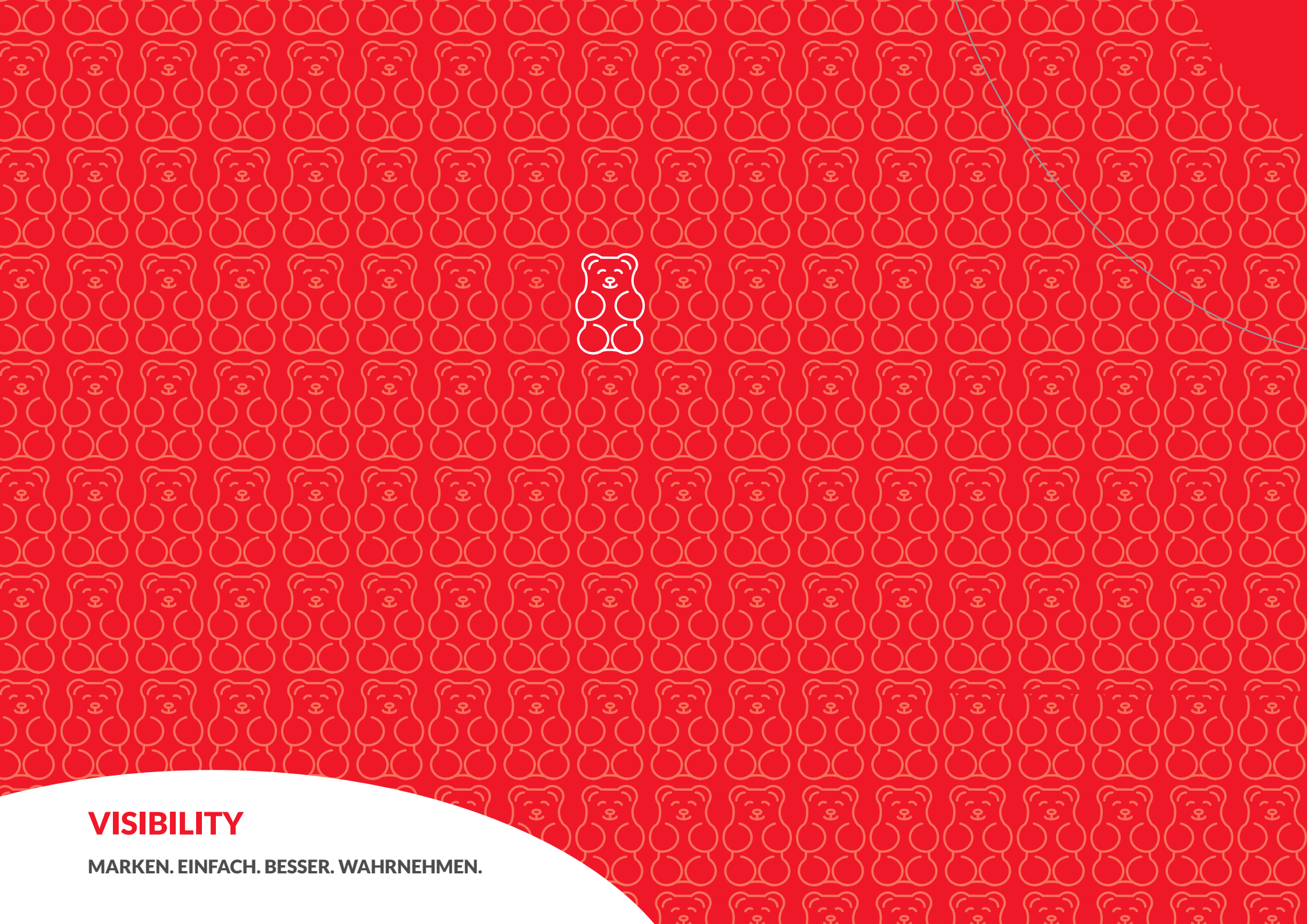

VISIBILITY

MARKEN. EINFACH. BESSER. WAHRNEHMEN.

SCHON GESEHEN? **ERZIELEN SIE DIE GRÖSSTE WAHRNEHMUNG IHRER MARKE AM POINT OF SALE**

Die Vielzahl der Marken, die sich in Supermärkten, Convenience Stores oder Tankstellen tummeln, wächst stetig. Aber Ihre Marke ist die, die der Shopper sehen und kaufen soll! Also nutzen Sie die Bühne, für den ersten und besten Eindruck. Seien Sie sichtbar! Wie das geht? Wir zeigen Ihnen, wie Ihr Produkt die größte Aufmerksamkeit erhält!



A



B



VISIBILITY

MARKEN. EINFACH. BESSER. WAHRNEHMEN.



A
**MARKENKOMMUNIKATION
BEI ZWEITPLATZIERUNGEN**

Besonders bei Zweitplatzierungen ist die Markenkommunikation essentiell. Diese wird durch Frontpräsentation der Ware hervorgehoben.

B
PERMANENTE SICHTBARKEIT

Eine Neuprodukteinführung nach Maß. Selbst ohne Produkte wissen Shopper und Filialpersonal, welches Produkt, an welchen Platz gehört.

C
EINFACH AUFFALLEN

Ein Markenauftritt am Regal, an dem keiner vorbeikommt. Hier ist die Aufmerksamkeit garantiert!

D
ÜBERSICHT MIT BOTSCHAFT

Die Kombination von Ordnung mit Markenbranding kann der Start für erfolgreiche Umsätze sein.





**SEGMENTSCHILDER
AUFMERKSAMKEIT UND
ORIENTIERUNG**

Mit Segmentschildern ziehen Sie die Aufmerksamkeit auf Ihr Produkt und geben dem Shopper gleichzeitig eine Orientierungs- und somit Entscheidungshilfe am Regal.



**HIGHLIGHTER
STÖRER UND HINWEIS**

Nutzen Sie Highlighter um das Regalbild "zu stören" und um beispielsweise auf Neu- oder Aktionsprodukte hinzuweisen. Hiermit können Sie auch die Marketingbotschaft aus anderen Kanälen (z.B. Fernsehwerbung) weiterspielen.



**BRANDING
KOMMUNIKATION UND
PRÄSENTATION**

Lassen Sie das Corporate Design/ markenspezifische Kommunikationselemente Ihrer Marke in die Präsentationslösung am Point of Sale einfließen z.B. durch gebrandete On-Shelf Displays.

VISIBILITY

MARKEN. EINFACH. BESSER. WAHRNEHMEN.

AUFMERKSAMKEIT ERREGEN

HEBEN SIE SICH MIT IHRER MARKE AB

- **Nutzen Sie den Point of Sale zur Kommunikation**
- **Fallen Sie aus dem Rahmen**
- **Betonen Sie Ihre Marke**
- **Stören Sie bewusst das Regalbild**



SYSTEMTRAY

DIE REVOLUTION AM POINT OF SALE

● **DAS SYSTEMTRAY** **ORDNUNG KANN SO EINFACH SEIN**

Produkte stets an der Regalfront zu präsentieren, kann eine sehr aufwändige Angelegenheit sein. Besonders, wenn es sich um Ware in Tüten oder instabilen Verpackungen handelt. Das Systemtray ist da genau die passende Lösung und hilft mit wenigen Handgriffen, Ordnung und Übersicht in die Regaloptik zu bringen. Überzeugen Sie sich selbst.



SYSTEMTRAY

DIE REVOLUTION AM POINT OF SALE

***Shelf-Ready-Packaging:**
Das regalfertige System macht das
Auffüllen des Regals möglich, ohne
dass die Ware ausgepackt werden muss



DAS SYSTEMTRAY EIN STANDARD VERÄNDERT DEN POINT OF SALE

Als Udo Voßhenrich im Jahr 1998 den Prototypen für das Systemtray aus Sperrholz fertigte, war dies die Geburtsstunde einer revolutionären Idee. Fast 25 Jahre später hat sich die Warenpräsentation mit dem Systemtray weltweit etabliert. Marken wie Maggi oder Knorr setzen auf die Erfindung aus Ostwestfalen.



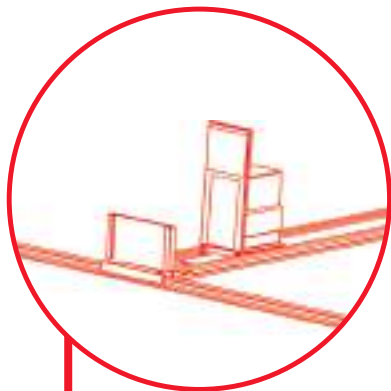

**WARENVORSCHUB
AUFKLIPSEN**

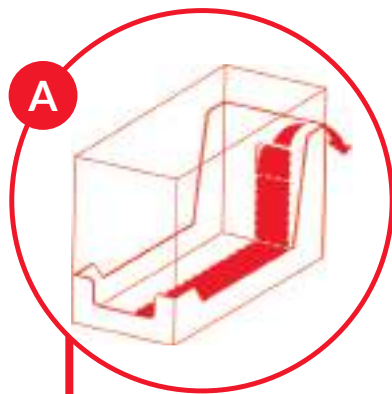

A

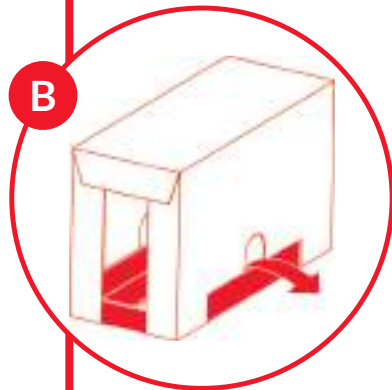

B

A PERFORATION ENTFERNEN

B TRAYDECKEL ENTFERNEN

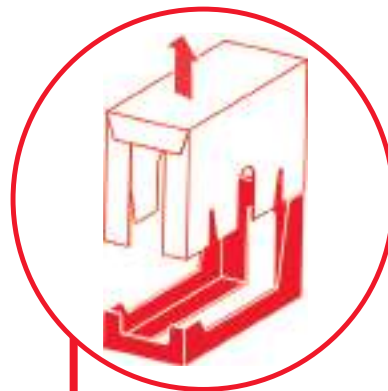

**TRAYDECKEL
LÖSEN UND
ENTFERNEN**



**SYSTEMTRAY GEGEN
DEN WIDERSTAND DES
VORSCHUBS IN DAS
REGAL STELLEN**

SYSTEMTRAY

DIE REVOLUTION AM POINT OF SALE

SO EINFACH GEHT DAS?

DAS SYSTEMTRAY IST EIN EVERGREEN!

- **Präsentieren Sie sich schneller als alle anderen**
- **Nutzen Sie Regalflächen effizienter**
- **Entscheiden Sie, wie das Regalbild aussieht**
- **Erhöhen Sie Ihre Umsatzrate**
- **Sparen Sie Zeit durch Shelf-Ready-Packaging***



A



B



SYSTEMTRAY
DIE REVOLUTION AM POINT OF SALE



A HINGUCKER MARKENBLOCK

Mit einem aufgeräumten und ordentlichen Markenblock gewinnen alle Produkte an Aufmerksamkeit.

B SO GEHT ABVERKAUF

Eine konstante Frontpräsentation der Ware in der Zweitverpackung ist möglich – bis hin zum letzten Produkt!

C HIER KOMMT JEDER DRAN

Dank der einfachen Erreichbarkeit gewinnen Händler und Shopper gleichermaßen. Befüllen und Entnahme ohne Probleme.

D MEHR ORIENTIERUNG

Segmentschilder sind die Wegweiser, die den Kunden das schnellere Finden Ihrer Produkte ermöglichen.

D

C

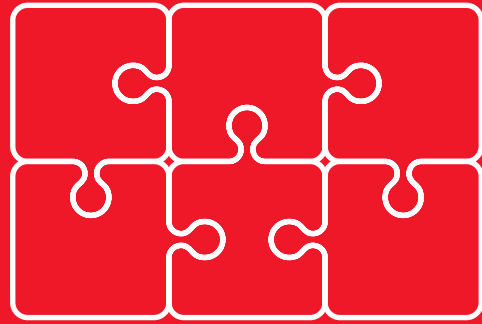

READY TO SHELF

PRODUKTE. EINFACH. BESSER. VERRÄUMEN.

KEINE ZEIT?

AUSPACKEN - REINSTELLEN - VERKAUFEN!

PLATZIEREN SIE SICH MIT EINEM HANDGRIFF.

Zeit ist ein kostbares Gut. Besonders im schnellen Alltag muss jeder Handgriff perfekt sitzen. Produkte, die bereits in fertigen Trays angeliefert werden, sind auf der Fläche einfach und effizient zu verräumen. Nutzen Sie das Potential, dass auch in Ihrem Produkt steckt.

Mit READY TO SHELF starten Sie von jetzt an sofort aus der ersten Reihe.

1 - 2 - 3: READY TO SHELF

PRÄSENTATION KANN SO EINFACH SEIN!

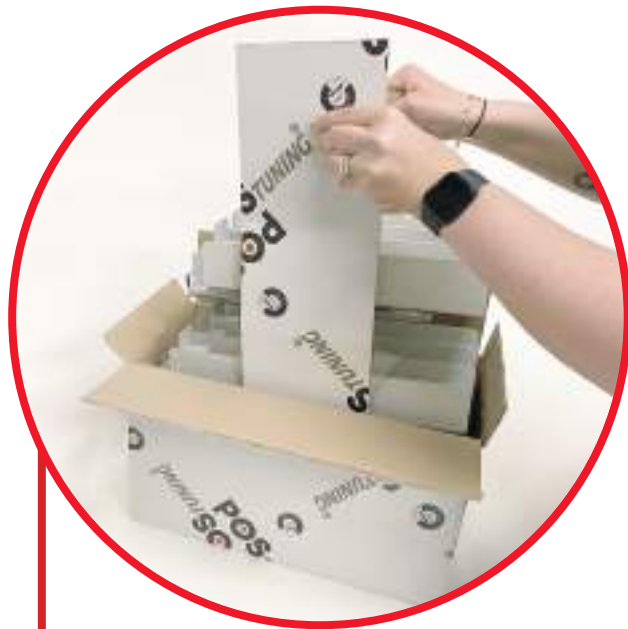

● EINFACHER TRANSPORT;
LEICHT AUSZUPACKEN



● FERTIG AUFGEBAUT
GELIEFERT



● PROBLEMLOS BEFÜLLBAR

READY TO SHELF

PRODUKTE. EINFACH. BESSER. VERRÄUMEN.



● PLATZSPAREND PRÄSENTIERT



● MIT INDIVIDUELLEM DRUCK



● VERKAUFSTARK PLATZIERT AM POS

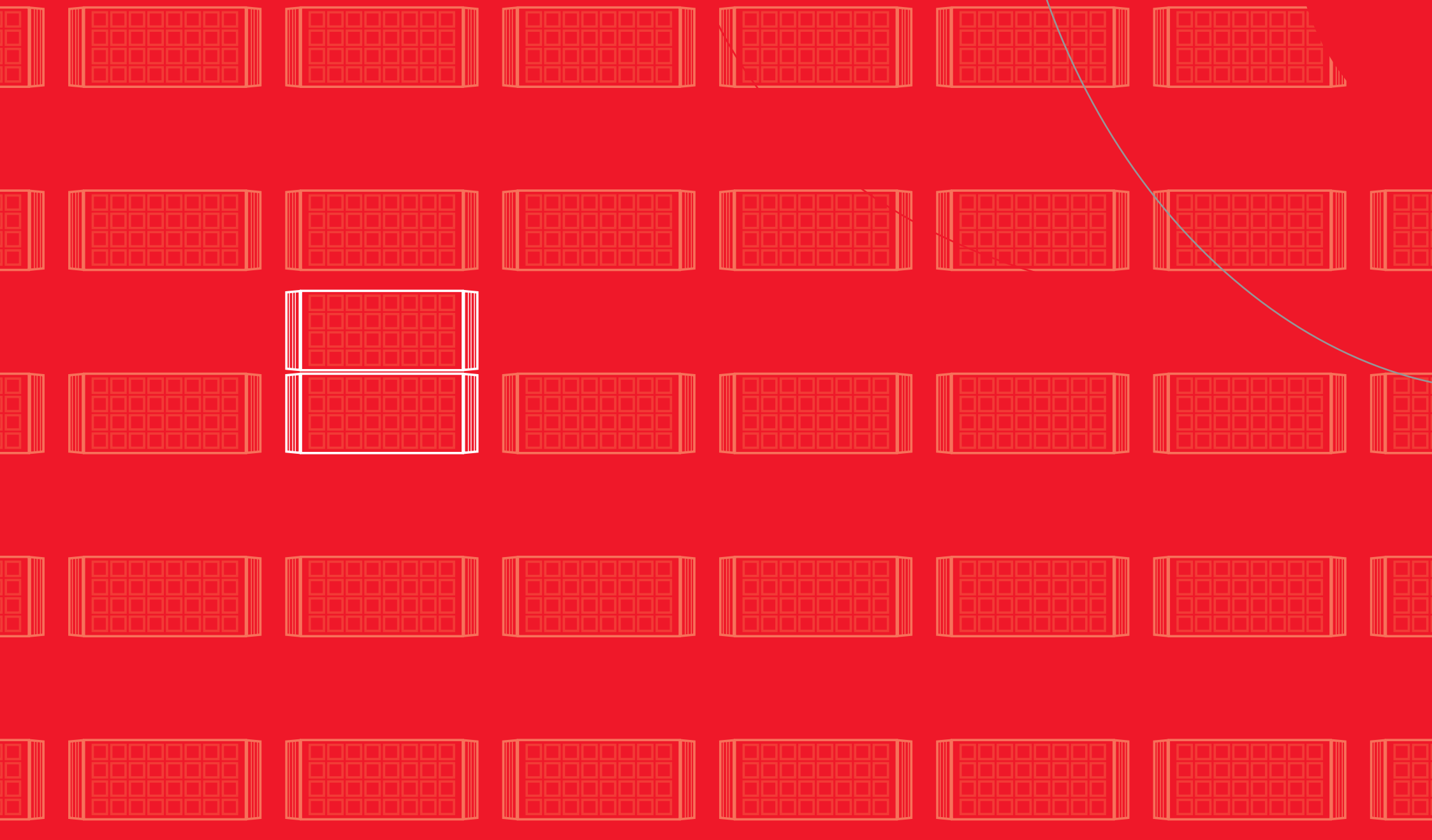

DA IST MEHR DRIN!

REGALPLATZ. EINFACH. BESSER. NUTZEN.

DA IST MEHR DRIN! HOCHSTAPELN IST ANGESAGT - ODER: DOPPELT HÄLT BESSER!

Regalfläche ist begrenzt. Die Anzahl der Produkte, die um die besten Plätze buhlt, wird immer größer. Und Sie wollen gesehen werden. Am besten immer ganz vorne und in der ersten Reihe. Was tun?

Denken Sie in die Höhe! Wenn der Platz in der Breite fehlt, nutzen Sie ihn einfach in der Höhe. Und schon heben Sie sich und Ihre Marke ab. Im wörtlichen Sinne. Denn so fallen Sie auf! Hochstapeln ist in diesem Fall ausdrücklich erlaubt!



DAS IST MEHR DRIN

REGALPLATZ. EINFACH. BESSER. NUTZEN.



A
REGALPLATZ SCHLAU GENUTZT

Mit dem Doppelstock-Eispräsenter kreieren Sie ein völlig neues und auffälliges Regalbild. So kann sogar die Anzahl der Facings verdoppelt werden.

B
MEHR MARKE AUF GLEICHEM RAUM

Individuelle Sortimentsplatzierungen sind auch optisch ein Gewinn für Ihre Marke.

C
INDIVIDUELLE KOMBINATIONEN

Unterschiedliche Produkthöhen sind kein Problem mehr. Sie kombinieren Ihre Produkte einfach, denn die Doppelstock-Lösung macht es möglich.

D
VIelfALT IST TRUMPF

Wenn die Höhe des Regals effizient genutzt wird, geben Sie der Sortenvielfalt Ihres Markenauftrittes einen extra Kick. Das Raumangebot bleibt, aber die Auswahl wächst.

D

C



FINDEN OHNE SUCHEN

PRODUKTE. EINFACH. BESSER. FINDEN.

FINDEN OHNE SUCHEN FÜR ORDNUNG UND ÜBERSICHT GIBT ES KEINEN ZWEITEN ERSTEN EINDRUCK!

Es kann nur gekauft werden, was auch gefunden wird. So einfach es auch klingen mag - die Herausforderung der perfekten Produkt-Präsentation ist groß. Mit POS TUNING als Partner sind Sie bestens aufgestellt.

Unsere Systeme sorgen für ein stets aufgeräumtes und ordentliches Erscheinungsbild und Sie profitieren von verbesserter Optik, zufriedeneren Kunden und mehr Umsatz. So hinterlassen Sie einen perfekten ersten Eindruck.



FINDEN OHNE SUCHEN
PRODUKTE. EINFACH. BESSER. FINDEN.



A
ORDNUNG MIT BOTSCHAFT

Das Chaos in der Truhe lässt sich mit einfachen Mitteln in eine Fläche für Ihre Markenbotschaft verwandeln.

B
KLEIN ABER GROSS IN DER WIRKUNG

Den Überblick behalten und trotzdem einen starken Auftritt haben - Ordnung und Struktur sind die Voraussetzung dafür.

C
DIE SCHOKOLADENSEITE IST VORN

Damit Ihre Markenkommunikation perfekt sichtbar ist, kann ihr Produkt auch stehend präsentiert werden. Ihre Marke gehört in die erste Reihe.

D
STETS GRIFFBEREIT

Beste Platzierung bis zur letzten Reihe. So lässt sich, dank des Liftsystemes, auch das unterste Produkt erreichen.





PLATZ DA!

MARKEN. EINFACH. BESSER. PLATZIEREN.

PLATZ DA! HIER KOMMEN SIE! IHRE MARKE VERDIENT DEN BESTEN PLATZ! DAS KÖNNEN SIE SICHERSTELLEN!

Die Platzierung Ihrer Marke oder Ihres Produktes müssen Sie nicht dem Zufall überlassen. Mit unseren Platzierungshilfen, können Sie sich die attraktivsten Standorte sichern. Nutzen Sie die kreativen Möglichkeiten, die wir Ihnen bieten können. Bedruckte Fachteiler, Markenbranding oder individuelle Lösung lassen Ihre Marke im besten Licht erstrahlen.



A



B



PLATZ DA!
MARKEN. EINFACH. BESSER. PLATZIEREN.



A
KOMMUNIKATION MIT DEM SHOPPER

Auch bei Out of Stock-Situationen ist die Markenkommunikation mit dem Shopper gewährleistet. Das ist Service ohne Aufwand und erhöht die Markenbindung.

B
DER PLATZ IST IHNEN SICHER

Stellplatzpiraterie kann mit geringem Aufwand verhindert werden. Markenbranding an der Front ist eine effektive Lösung.

C
BLEIBEN SIE SICHTBAR

Das gilt besonders für die Präsentation von Marken. Daher heißt es hier: Je auffälliger, desto besser.

D
RESERVIERT FÜR IHRE MARKE

Bedruckte Warenvorschübe lassen keinen Zweifel offen, wessen Produkt hier stehen darf.



10
0101
010001
101011
011001
101110
011001
100110
001001

GENIAL DIGITAL

REGALE. EINFACH. BESSER. VERSTEHEN.

● GENIAL DIGITAL! HEBEN SIE DEN WISSENSCHATZ.

Was passiert in meinem Regal? Wie performt mein Produkt oder meine Marke? Ist der Stellplatz der Richtige?

Fragen über Fragen. Sie können all diese Fragen und noch mehr in Zukunft beantworten, denn wir geben Ihnen dazu die Möglichkeit. Nutzen Sie Daten, die aus dem Regal oder Kühlmöbel an eine Cloud gespielt werden. Somit können Sie in Echtzeit Warenbestände, Abverkäufe, Warenbewegungen und vieles mehr kontrollieren. Mit unserem Partner neoalto zeigen wir Ihnen einen echten Wissenschatz!



A



GENIAL DIGITAL

REGALE. EINFACH. BESSER. VERSTEHEN.



B

A PLANOGRAMM NEU GEDACHT

Optimiertes Category Management anhand von Echtzeit-Daten durch sensorbasierte Cloudtechnologie von neoalto. Planogramm-Analysen sind jetzt auf einem neuen Level möglich.

B IM REGAL PASSIERT WAS

Alle Warenbewegungen werden vom digitalisierten Warenvorschub live aus dem Regal in eine Cloud übertragen. So kann auch ein Diebstahl frühzeitig erkannt werden.

C ERFOLG IN ECHTZEIT

Perfomrt das Produkt wie gewünscht? In der Cloud lassen sich Marketingmaßnahmen und gezielte Shopper-Ansprachen direkt kontrollieren. Gleichzeitig lassen sich Out of Stock Situationen schneller bemerken und durch Auto-Order verhindern.



C



Haben Sie die passenden
Artikel gefunden?

Bestellen Sie bequem online:

www.kuehnis-solutions.ch/shop



KÜHNIS
SOLUTIONS

Einfach ausgezeichnet

Kühnis Solutions AG

Staatsstrasse 207
9463 Oberriet

Telefon +41 71 760 07 07
info@kuehnis-solutions.ch
www.kuehnis-solutions.ch